

Lidzbark, dnia 22.12.2017r.

BiGK.271.1.17.2017

**Informacja o treści zapytania i wyjaśnienia zamawiającego
(zapytanie z dnia 15.12.2017r.)**

Dotyczy: postępowania przetargowego prowadzonego w trybie przetargu nieograniczonego na:
Część Nr 1 pn. **Modernizacja stadionu miejskiego w Lidzbarku – przebudowa boiska piłkarskiego przy ul. Lipowej w Lidzbarku – I etap**
Część Nr 2 pn. **Budowa kompleksu lekkoatletycznego w Lidzbarku – wariant 400m – certyfikowany**

Gmina Lidzbark na podstawie art. 38 ust. 1 i ust. 2 Ustawy z dnia 29 stycznia 2004r. Prawo zamówień publicznych (Dz. U. z 2017 r. poz. 1579 z późn. zm.), informuje, że w ramach prowadzonego postępowania o zamówienie publiczne jw. wpłynęło zapytanie od jednego z wykonawców, którego treść przedstawiono poniżej wraz z wyjaśnieniami zamawiającego.

Pytanie 1:

Co do Rozdziału VII ust. 3.2 punkt 2 SIWZ proszę o wyjaśnienie czy Zamawiający nie dokonał oczywistej omyłki pisarskiej, określając minimalną wartość robót, jakimi musi się wykazać potencjalny oferent? (wydaje się, że kwota 1.800.000,00 zł jest całkowicie nieadekwatna do wartości prac objętych niniejszym postępowaniem a zatem doświadczenie w budowie obiektów o wartości około 1.800.000,00 zł jest daleko mniejsze niż to jakiego wymaga zrealizowanie stadionu objętego niniejszym postępowaniem).

Czy Zamawiający dokona zmiany warunku udziału w przedmiotowym postępowaniu w zakresie zdolności technicznej wymaganego doświadczenia, tak aby wykonawca mógł wykazać co najmniej dwie roboty o wartości min. 2 400 000 zł brutto polegające na budowie, przebudowie lub modernizacji areny lekkoatletycznej z bieżnią okólną o długości min.333 m , minimum 4 –ro torową na łukach i 6 –cio torową na prostej o nawierzchni poliuretanowej typu Sandwich wraz z towarzyszącymi elementami infrastruktury lekkoatletycznej w tym :

- co najmniej jedno zadanie obejmujące swoim zakresem budowę lub przebudowę budynku(zaplecza) sanitarno szatniowego

-co najmniej jedno zadanie, które po przeprowadzonych badaniach uzyskało świadectwo PZLA VB lub certyfikat IAAF ?

Wymóg taki daje gwarancję należytego wykonania inwestycji, a doświadczenie zdobywa się poprzez powtarzalność podobnych realizacji co daje gwarancję należytego wykonania kontraktu. Tezę tę potwierdza wiele wyroków KIO, a także stanowisko MSiT i PZLA cyt: "Wymaganie legitymowania się doświadczeniem na poziomie wyższym niż jednokrotna realizacja podobnego zamówienia zwiększa szanse na prawidłowe wykonanie zamówienia nie naruszając zasad prowadzenia postępowania o udzielenia zamówienia publicznego"

Odpowiedź:

Zamawiający dokona zmiany warunku udziału w postępowaniu w zakresie zdolności technicznej lub zawodowej w sposób następujący:

Wykonawca spełni warunek, jeżeli wykaże, że:

w okresie ostatnich pięciu lat przed upływem terminu składania ofert, a jeżeli okres prowadzenia działalności jest krótszy, to w tym okresie, w sposób należyty wykonał (zakończył) min. dwie roboty (zadania) o charakterze i złożoności porównywalnej z przedmiotem zamówienia (budowa lub przebudowa stadionu, infrastruktury lekkoatletycznej stadionu) tj. w zakresie budowy nawierzchni sportowej poliuretanowej min. typu Sandwich wraz z bieżnią okrężną o obwodzie min. 400 m wraz z towarzyszącymi elementami infrastruktury lekkoatletycznej, przy czym wartość pojedynczego zamówienia winna wynosić co najmniej 2.400.000,00 zł brutto, w tym co najmniej 1 obiekt winien posiadać certyfikat IAAF lub Świadcstwo PZLA co najmniej kategorii VB wraz z podaniem ich rodzaju, wartości, dat wykonania oraz nazwy podmiotów na rzecz, których roboty zostały wykonane oraz wraz z załączeniem dowodów określających czy te roboty zostały wykonane w sposób należyty i prawidłowo zakończone.

Pytanie 2:

Opisane parametry nawierzchni poliuretanowej typu Sandwich różnią się od siebie w „Projekcie Budowlanym_stadion_Lidzbark” i „Specyfikacji Technicznej Wykonania i Odbioru Robót” – prosimy o wskazania, którymi parametrami należy się kierować przy doborze nawierzchni poliuretanowej ?

Odpowiedź:

Przy doborze nawierzchni poliuretanowej należy kierować się opisem zamieszczonym w Specyfikacji Technicznej. Zamawiający zamieści na stronie <http://bip.umig.lidzbark.pl/> poprawiony Projekt Budowlany.

Pytanie 3:

Zgodnie z treścią § 2 ust. 4 pkt. 10) Rozporządzenia Ministra Rozwoju z dnia 26 lipca 2016 r. w sprawie rodzajów dokumentów, jakich może żądać zamawiający od wykonawcy w postępowaniu o udzielenie zamówienia, prawodawca zezwolił Zamawiającemu żądać w ramach „*wykazu osób, skierowanych przez wykonawcę do realizacji zamówienia publicznego*” jedynie wykazania takich kwalifikacji zawodowych i uprawnień, które są „*niezbędne do wykonania zamówienia publicznego*”.

Na tym tle zwrócić należy uwagę, iż treść § 12 ust. 2 rozporządzenia Ministra Infrastruktury i Rozwoju z dnia 11 września 2014 r. w sprawie samodzielnych funkcji technicznych w budownictwie wskazuje, że uprawnienia budowlane w specjalności konstrukcyjno-budowlanej w ograniczonym zakresie pozwalają między innymi na kierowanie robotami budowlanymi w odniesieniu do konstrukcji obiektu, który jednocześnie:

- 1) Ma kubaturę do 1000 m³,
- 2) Wysokość do 12m nad poziomem terenu,
- 3) Maksymalnie 3 kondygnacje nadziemne,
- 4) Wysokość kondygnacji do 4,8 m,
- 5) Jest posadowiony na głębokości do 3m poniżej poziomu terenu, bezpośrednio na stabilnym gruncie nośnym,
- 6) Nie zawiera elementów konstrukcyjnych o rozpiętości przekraczającej 6 m lub wysięgu wsporników przekraczających 2 m,
- 7) Nie zawiera elementów wstępnie sprężanych na budowie,
- 8) Nie wymaga uwzględniania wpływu eksploatacji górniczej.

Skoro obiekt przewidziany do realizacji przez Zamawiającego, mieści się we wszystkich wskazanych wyżej parametrach granicznych, to wystarczające dla – zgodnego z przepisami – pełnienia funkcji kierownika budowy takiego obiektu jest dysponowanie uprawnieniami konstrukcyjno-budowlanymi z ograniczeniami. W świetle powyższego, posiadanie takich uprawnień w wersji bez ograniczeń jest **zbędne** (a jako takie nie może być wymagane, stosownie do przytoczonego wcześniej brzmienia § 2 ust. 4 pkt. 10) Rozporządzenia Ministra Rozwoju z dnia 26 lipca 2016 r. w sprawie rodzajów dokumentów, jakich może żądać zamawiający od wykonawcy w postępowaniu o udzielenie zamówienia).

Dokumenty potwierdzające uprawnienia osób skierowanych do realizacji zamówienia, które nie są niezbędne dla wykonania zamówienia nie mieszczą się w zakresie dokumentów jakie mogą być przez Zamawiającego wymagane, zgodnie z brzmieniem art. 25 ust. 2 ustawy prawo zamówień publicznych. Nadto wymagania takie – skoro nie znajdują uzasadnienia merytorycznego w parametrach obiektu objętego zamówieniem – stanowią niczym nieuzasadnione ograniczenie konkurencji (co wykracza również przeciwko zasadzie wyrażonej w art. 7 ust. 1 oraz art. 29 ust. 2 prawa zamówień publicznych). Jest bowiem oczywiste, że liczba dostępnych na rynku specjalistów posiadających uprawnienia zarówno z ograniczeniami jak i bez nich jest istotnie większa niż liczba specjalistów z uprawnieniami bez ograniczeń. W konsekwencji, takie określenie wymagań Zamawiającego zawęży potencjalny krąg wykonawców co w oczywisty sposób rzutować może na zawyżenie cen ofertowych a w dalszej konsekwencji na nadmierne wydatkowanie środków publicznych.

W świetle powyższego, wnoszę o dopuszczenie możliwości wykazania jako osoby skierowanej przez wykonawcę do realizacji zamówienia publicznego również osoby posiadającej uprawnienia w specjalności konstrukcyjno-budowlanej z ograniczeniami.

Odpowiedź:

Zamawiający dopuszcza możliwości wykazania osoby skierowanej przez wykonawcę do realizacji zamówienia publicznego jako kierownika budowy osoby posiadającej uprawnienia w specjalności konstrukcyjno-budowlanej z ograniczeniami. Zarówno w przypadku ubiegania się o część nr 1 zamówienia, jak i część nr 2 zamówienia.

Pytanie 4:

W dokumentacji projektowej (STWiOR) pkt. **ST - 8.00.00 NAWIERZCHNIE SPORTOWE - NAWIERZCHNIA SPORTOWA ARENY LEKKOATLETYCZNEJ, URZĄDZEŃ LEKKOATLETYCZNYCH pp.3.2** Zamawiający wymaga dokumentów potwierdzających jakość oferowanej nawierzchni poliuretanowej określonych na etapie składania ofert takich jak:

- . a) badania potwierdzające zgodność proponowanej nawierzchni z wymaganiami IAAF, wydane przez jednostkę akredytowaną przez IAAF.
- . b) badania potwierdzające bezpieczeństwo ekologiczne, wydane przez laboratorium posiadające akredytację IAAF
- . c) kompletny raport z badań, wydany przez jednostkę akredytowaną ,potwierdzający zgodność proponowanej nawierzchni z wymogami PN EN 14877: 2014 i potwierdzający wszystkie wymagane przez Zamawiającego parametry nawierzchni
- . d) karta techniczna oferowanej nawierzchni , **POTWIERDZONA PRZEZ PRODUCENTA**
- . e) autoryzacja producenta oferowanej nawierzchni sportowej wydana wykonawcy i dotycząca przedmiotowego zadania wraz z potwierdzeniem gwarancji . Autoryzacja musi być załączona w oryginale.
- . f) certyfikat IAAF Class 1 dla obiektu wykonanego z oferowanego systemu nawierzchniowego w europejskiej strefie klimatycznej ,zgodny z żadaną grubością nawierzchni bieżni.
- . g) aktualny certyfikat IAAF dla oferowanej nawierzchni o wymaganej grubości na bieżnię.
- . h) aktualne badania na normę EN PN 13501 określającą wymaganą klasyfikację ogniową.
- . i) próbka oferowanej nawierzchni z oznaczeniem producenta i typu oferowanego produktu.
- . j) atest Higieniczny PZH lub dokument równoważny
- . Często Wykonawcy składają ofertę ,nie zwracając uwagi na wymagania a później w trakcie realizacji Zamówienia wbudowują nawierzchnie, które znacząco odbiegają pod względem jakościowym i wytrzymałościowym, próbując udowodniać różnymi sposobami, że np. parametr niższy jest lepszy od wymaganego w dokumentacji projektowej ,powołując się na rozwiązania równoważne .Poszczególne parametry użytkowe wpływają na nne co w konsekwencji dla całości nawierzchni jest bardzo kluczowym elementem. Tylko nawierzchnia przebadana przez niezależne akredytowane laboratorium może stanowić podstawę do uznania jej jakości. Możliwość weryfikacji oferowanej nawierzchni w trakcie procedury wyboru Wykonawcy lub przed podpisaniem umowy uchroni Zamawiającego przed problemami w trakcie realizacji i pozwoli wybrać Wykonawcę, który zaoferuje nawierzchnię, zgodną z projektem. Wnosimy zatem o odpowiedz, czy Zamawiający będzie

żądał w/w dokumentów dla nawierzchni poliuretanowej na etapie składania Ofert ,czy też przed podpisaniem umowy?

Odpowiedź:

Zamawiający przed udzieleniem zamówienia wezwie Wykonawcę, którego oferta została najwyżej oceniona, do złożenia, w terminie nie krótszym niż 5 dni, dokumentów potwierdzających, że oferowana nawierzchnia odpowiada wymaganiom określonym przez Zamawiającego tj.:

- a) Atest Higieniczny PZH lub dokument równoważny
- b) Badania potwierdzające zgodność proponowanej nawierzchni z wymaganiami IAAF, wydane przez jednostkę akredytowaną przez IAAF.
- c) Badania potwierdzające bezpieczeństwo ekologiczne, wydane przez laboratorium posiadające akredytację IAAF
- d) Kompletny raport z badań, wydany przez jednostkę akredytowaną ,potwierdzający zgodność proponowanej nawierzchni z wymogami PN EN 14877: 2014 i potwierdzający wszystkie wymagane przez Zamawiającego parametry nawierzchni
- e) Karta techniczna oferowanej nawierzchni , POTWIERDZONA PRZEZ PRODUCENTA
- f) Autoryzacja producenta oferowanej nawierzchni sportowej wydana wykonawcy i dotycząca przedmiotowego zadania wraz z potwierdzeniem gwarancji . Autoryzacja musi być załączona w oryginale.
- g) Certyfikat IAAF Class 1 dla obiektu wykonanego z oferowanego systemu nawierzchniowego w europejskiej strefie klimatycznej ,zgodny z żadaną grubością nawierzchni bieżni.
- h) Aktualny certyfikat IAAF dla oferowanej nawierzchni o wymaganej grubości na bieżnię .
- i) Aktualne badania na normę EN PN 13501 określające wymaganą klasyfikację ogniową.
- j) Próbką oferowanej nawierzchni z oznaczeniem producenta i typu oferowanego produktu.

Pytanie 5:

Prosimy o potwierdzenie czy wykonanie zadaszania jest objęte przedmiotem zamówienia ?

Odpowiedź:

Wykonanie zadaszanie nie jest objęte przedmiotem zamówienia.

Pytanie 6:

Prosimy o potwierdzenie czy wykonanie piłkochwyków wysokości 6 m jest objęte przedmiotem zamówienia ? jeżeli tak to prosimy o podanie ilości mb i rysunków wykonawczych.

Odpowiedź:

Piłkochwyty są objęte przedmiotem zamówienia. Zamawiający zamieści w załączeniu oraz na stronie <http://bip.umig.lidzbark.pl/> rysunek dot. piłko chwyków – rys. A-12.

Pytanie 7:

Prosimy o potwierdzenie czy dostawa dwóch szt. wiat zawodniczych jest objęta przedmiotem zamówienia ?

Odpowiedź:

Dostawa 2 wiat zawodniczych jest objęta przedmiotem zamówienia.

Pytanie 8:

W SIWZ mowa jest o wykonaniu "wieży sędziowskiej" natomiast dokumentacja projektowa nie zawiera żadnych materiałów na ten temat. Prosimy o zamieszczenie dokumentacji projektowej celem wykonania rzetelnej wyceny/w pozycji.

Odpowiedź:

Zamawiający zamieści w załączeniu oraz na stronie <http://bip.umig.lidzbark.pl/> rysunek wiaty sędziowskich – rys. A-11.

Pytanie 9:

Prosimy o potwierdzenie czy Zamawiający opisując w przedmiarze "cieki betonowe" miał na myśli profesjonalne odwodnienie liniowe z pokrywami będącymi wyznacznikami pierwszego toru bieżni LA np. firmy Hauraton lub ACO.

Odpowiedź:

Opisane cieki betonowe muszą spełniać wymagania dla obiektów sportowych tj. spełniać min. rolę wraz z pokrywą wyznacznik linii wewnętrznej pierwszego toru bieżni LA, dopuszcza się zastosowanie cieków firm Hauraton lub ACO.

Pytanie 10:

Czy Zamawiający posiada uzgodnioną dokumentacja projektową z PZLA która jest wymogiem koniecznym do uzyskania certyfikatu PZLA po ukończeniu zadania ?

Odpowiedź:

Dokumentacja jest w trakcie uzgodnień z PZLA.

Pytanie 11:

Prosimy o potwierdzenie czy przedmiot zamówienia obejmuje wykonanie nawierzchnie chodników z kostki betonowej i w jakiej ilości ? w załączniku rys nr 1 A 1:500

Odpowiedź:

Przedmiot zamówienia nie obejmuje wykonania nawierzchni chodników z kostki betonowej.

Pytanie 12:

Czy zakres przedmiotu zamówienia obejmuje dostarczenie wyposażenia lekkoatletycznego wg załącznika nr 2, kosztorysy, wyposażenie ruchome?

Odpowiedź:

W zakres przedmiotu zamówienia obejmuje dostarczenie wyposażenia lekkoatletycznego zgodnie z kosztorysem pn. wyposażenie ruchome znajdującym się w Załączniku nr 2 do SIWZ.

Pytanie 13:

Prosimy o potwierdzenie czy wyposażenie lekkoatletyczne ma posiadać certyfikat IAAF ?

Odpowiedź:

Wyposażenie lekkoatletyczne winno posiadać certyfikat IAAF.

Pytanie 14:

W dokumentacji projektowej-bieżnia LA opis techniczny rys.A-03-traw naturalna istnieje zapis "Trawa hybrydowa w polach karnych" natomiast w Dokumentacji Projektowej nie ma żadnej informacji o montażu takiej trawy na boisku piłkarskim z trawy naturalnej. Prosimy o wyjaśnienie tej kwestii.

Odpowiedź:

Z uwagi na zalecenia PZLA dotyczące pola wyrzutni dla oszczepu i dysku w polach karnych należy wykonać nawierzchnię tylko z trawy naturalnej.

Pytanie 15:

Ponieważ dokumentacja Projektowa zawiera różne opisy warstwy podbudowy pod bieżnią I.a (Projekt -20 cm kruszywa, przedmiar-15 cm kruszywa), prosimy o potwierdzenie ,którą wartość należy przyjąć do wyceny?

Odpowiedź:

Do wyceny należy przyjąć grubość podbudowy pod bieżnią LA gr. 20 cm z kruszywa jaką podano w projekcie.

**Pozostałe warunki i wymagania określone w SIWZ pozostają bez zmian.
Powyższe wyjaśnienia i zmiany SIWZ są wiążące dla wszystkich wykonawców.**

BURMISTRZ

mgr Maciej Sitarek

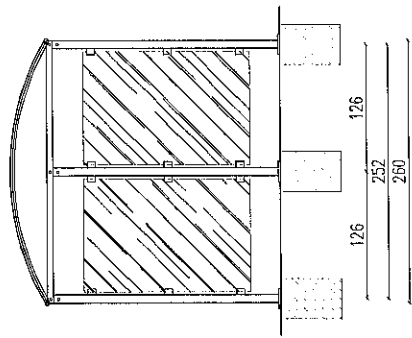
ELEWACJA BOCZNA

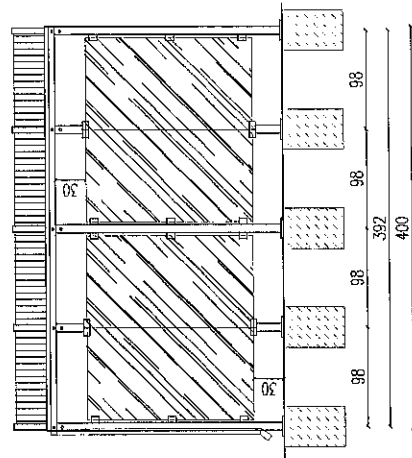

ELEWACJA TYLNA



ELEWACJA FRONTOWA

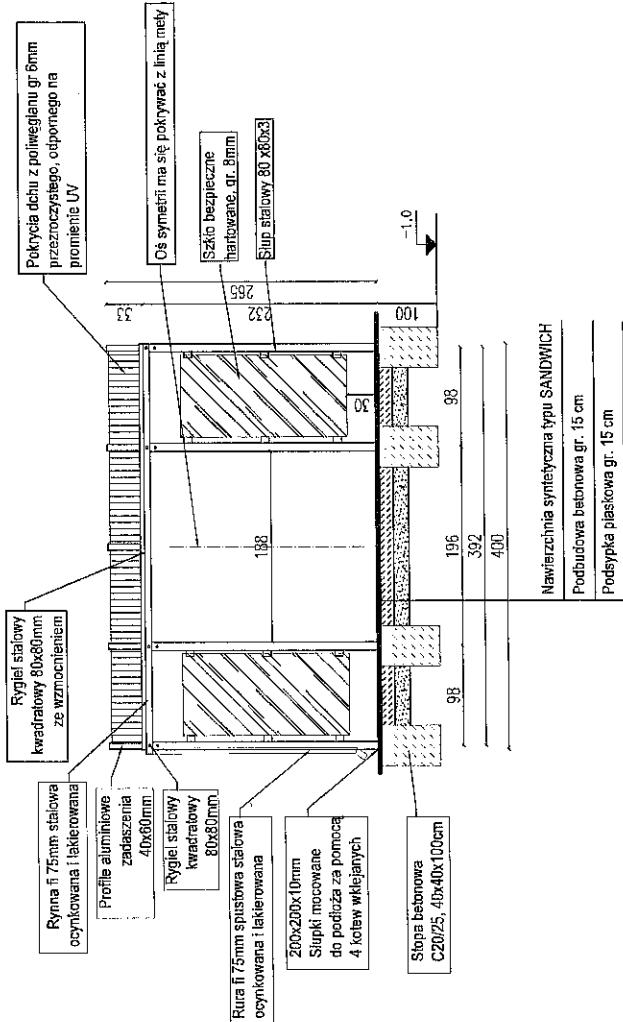

RZUT FUNDAMENTÓW

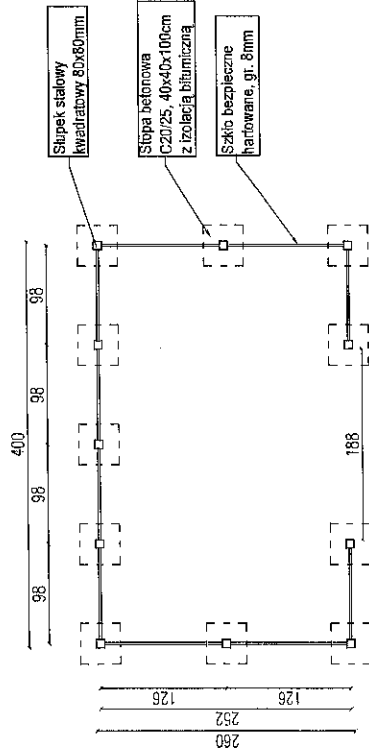

 BIURO OBSŁUGI INWESTYCJI BUDOWLANYCH Wojciech Gowin ul. Okrzejska 27 05-300 Żurawina, tel. 608 899 382		Stadium: PROJEKTOWE Stan: BUDOWLANIA/SANITARNIA/ELEKTRYCZNA/	
Objekt	PRZEBUDOWA STADIONU LEKKOATLETYCZNEGO W LUDZARSKU	DT. NR	1
Treść Opracowania	WIATA SEDZIWISKA	Data	20.02.2017
LOKALIZACJA	Dz. nr 40/141, obręb Ludzisk, jed. aw. Ludzisk	Skala	1:50
Projekt	Imię i nazwisko - nr uprawnień - nr członkowski OIB	Profil	
Opracował	mgr inż. Jacek Jurek, upr. 1631/OL, CIE/79/98	Nr rys.	A-11
Sprawdził	Wojciech Gowin, upr. Ciep-1282/4/NOIB/NAZ/18/130/01		